



UNIKAS®

# ディーゼルエンジン用 燃料油フィルター

FUEL FILTER & WATER SEPARATOR

MODEL: **UF-40**



## ■ 全高が低いディーゼル燃料油用フィルター

ディーゼルエンジン用燃料油フィルターUFシリーズの中で最も全高を低くしたモデルであり、スペースが限られたエンジンルームの壁面にも余裕で設置できます。

## ■ 濾過精度10 $\mu$ 及び25 $\mu$ に対応

特に軽油中の水分や鉄系スラッジなどのコンタミネント(ゴミ)の混入を嫌う高性能ディーゼルエンジンでは、エンジンと燃料油タンク間に設置するラインフィルターとして、UFシリーズ10 $\mu$ 仕様が好評です。また重油を使用されるエンジンの場合は、25 $\mu$ 仕様が選ばれています。

## ■ 安心の緊急バイパス弁 標準装備

エンジン不調の兆候がフィルターが目詰まりに原因がある時は、一時的な緊急措置として標準装備のバイパス弁を開くことにより、フィルターを通さずに燃料油供給を確保できます。

## ■ 透ける沈殿槽でメンテナンス要否を可視化※1

沈殿槽には、中の様子が透けて見える樹脂パイプの採用により、水分離具合や燃料油の様子が可視化されるので、メンテナンスの要否が容易に判断できます。



外形寸法図

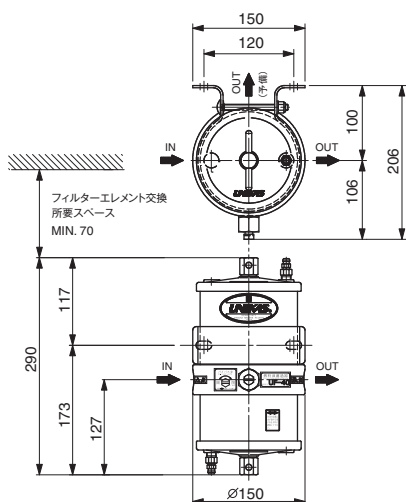

型式	濾過精度	外径(mm)	全高(mm)	初期濾過流量	ホースニップルサイズ※2	質量(kg)
UF-40-10	10 $\mu$	$\varnothing$ 150	290	250L/H	$\varnothing$ 14	3.7
UF-40-25	25 $\mu$					

※1 船級対応品は金属製になります。  
※2  $\varnothing$ 10.5サイズやフランジ仕様にも対応できます。

**ユニカス工業株式会社**

<https://www.unikas.co.jp>