



4ストローク船外機用

燃料油フィルター

FUEL FILTER & WATER SEPARATOR

MODEL: **UF-20**



- 4ポート採用で配管取り回しは自由自在!
- 4stエンジンの大敵、燃料油中の含有水分を99.9%除去!
- 軽量・頑丈で腐蝕のない特殊エンプラ材ボディ採用!
- ドレンバルブ・水量確認フロート球を標準装備!



ユニカス工業株式会社

特長

4ポート採用で配管取り回しは自由自在!

IN、OUT各2ポート装備されているので左IN、右OUT/左IN、左OUT/右IN、左OUT/右IN、右OUTに対応できます。



4stエンジンの大敵、燃料油中の含有水分を

99.9%除去!

特殊加工されたフィルターエレメント素材は燃料油中に浮遊する微細コンタミナントを確実に捕捉し、噴射システムのトラブル原因となる水分を99.9%除去します。

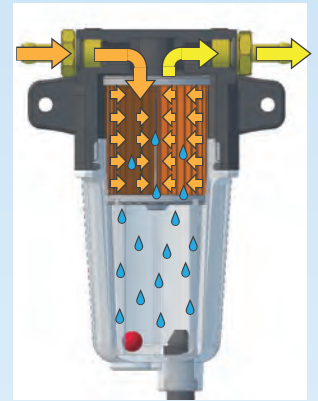
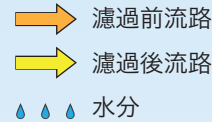

軽量・頑丈で腐蝕のない特殊エンジニアリングプラスチックボディ採用!

本体は強靱な特殊エンジニアリングプラスチック製なので、軽量且つ塩水による腐蝕の心配がありません。



ドレンバルブ・水量確認フロート球を標準装備!

溜まった水分、微細コンタミを排除できるドレンバルブを標準装備しています。開閉しやすい形状なので、工具を使うことなく容易に手動で開閉操作できます。なお、溜まった水分はフロート球の位置で確認できます。



外形寸法図

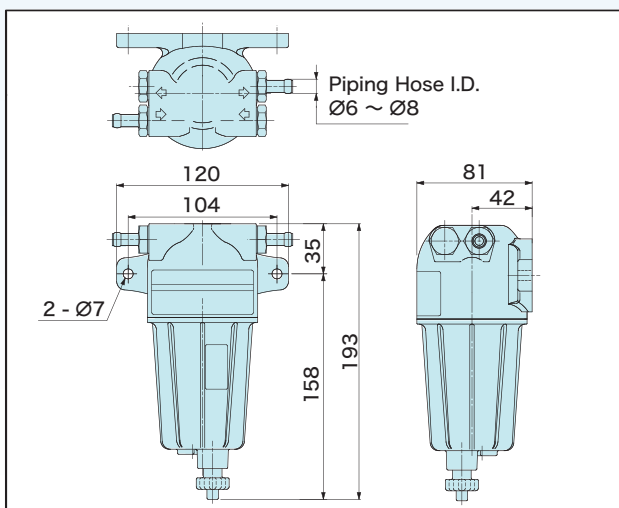

設置例

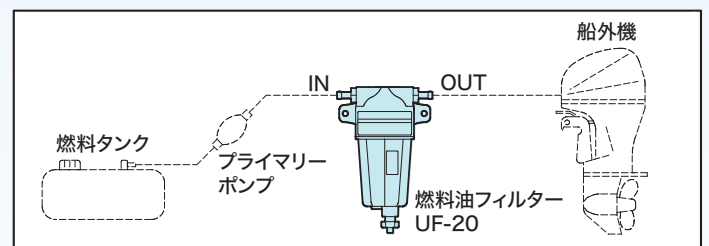

仕様

型 式	UF-20		
使用燃料油	ガソリン	適用エンジン馬力	MAX. 350Hp
濾過流量	200L/H	配管ホース 内径	Ø6~Ø8
濾過精度	10μ	質 量	0.48kg

ユニカス工業株式会社

- 本 社 ・ 工 場 : 〒708-1306 岡山県勝田郡奈義町西原455
- 福 山 工 場 : 〒720-0541 広島県福山市金江町金見2871-20
- 営業統轄部 : 〒550-0012 大阪市西区立売堀2丁目1番9号 日建ビル7F
- 東京営業所 : 〒135-0064 東京都江東区青海2丁目7番4号 the SOHO 933号室
- 福岡営業所 : 〒812-0007 福岡市博多区東比恵3丁目25番5号
- 札幌営業所 : 〒064-0820 札幌市中央区大通西2丁目2番20号 ルーヴル21
- 仙台営業所 : 〒983-0024 宮城県仙台市宮城野区鶴巻2丁目3番29号 シティ鶴巻1F

- TEL. 0868(36)3131(代)
- TEL. 084(939)6007(代)
- TEL. 06(6535)4871(代)
- TEL. 03(6457)1233(代)
- TEL. 092(473)5510(代)
- TEL. 011(621)0175(代)
- TEL. 022(355)5028(代)

地区代理店

<http://www.unikas.co.jp>

・本カタログに記載の各システムのお取扱いに際しては、付属の取扱説明書を熟読の上、ご使用ください。 ・本カタログの仕様・寸法は、改良のため予告なく変更することがあります。

SHD2019.10