

■ 設置例

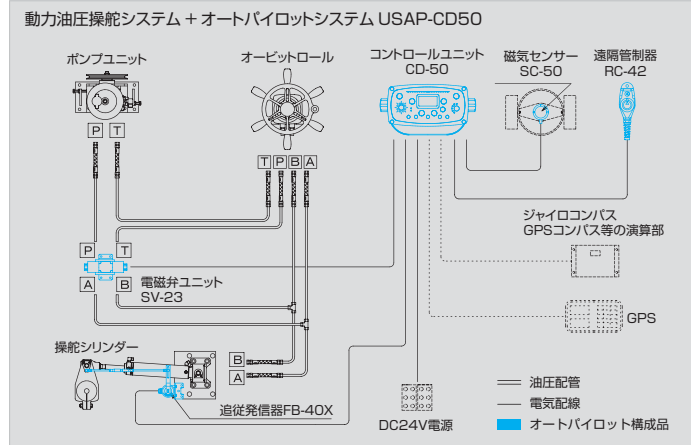

■ 概略寸法図

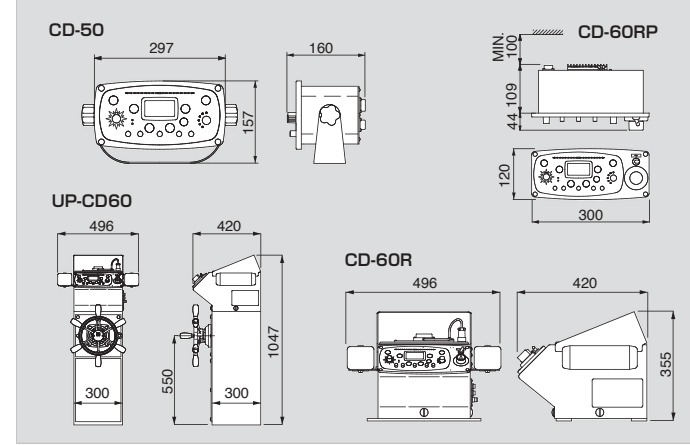

■ 標準構成

コントロールユニット CD-50

磁気センサー SC-50
磁気コンパスの方位を電気信号に変換検出します。

遠隔管制器 RC-42
ブリッジを離れてケーブルの届く範囲でリモコン操舵ができます。

追従発信器 FB-40X
舵の転舵角を電氣的に検出します。

または
追従発信器 FB-72A

動力操舵システムに増設の時は用途に応じて電磁弁ユニットを選択。

電磁弁ユニット SV-23 **電磁弁ユニット SV-100A**

比例電磁弁ユニット SV-51

■ オプション機器

レベータコンパス EC-50
コントロールユニットの船首方位をアナログ表示する電子コンパスです。方位カードは視認性も高く、照明は押しボタンで3色から選択でき、航行には特に便利です。

電子ヘルム ES-33
ステアリング操作感覚で使用できる遠隔管制器です。アッパーブリッジやフライングブリッジでの操舵に便利です。

舵角指示計 KI-50
舵の転舵角を表示します。

舵角指示計 KI-30
舵の転舵角を表示します。

管制器ホルダー HD-10/20
管制器の挿入/取り外しに便利です。船内/船外を問わず固定設置できます。

HD-10(シングル用) HD-20(2連/3連用)

■ システム一覧表

型式	構成部品	コントロールユニット	磁気センサー		電磁弁ユニット			追従発信器	遠隔管制器
			SC-50	SV-23	SV-100A	SV-51	FB-40X		
USAP - CD50		CD50	○	○				○	○
USAP - CD50 - SV100		CD50	○			○		○	○
USAP - CD50 - PV		CD50	○				○	○	○
USAP - CD60R		CD60R	○	○				○	○
USAP - CD60R - SV100		CD60R	○			○		○	○
USAP - CD60R - PV		CD60R	○				○	○	○
USAP - CD60RP		CD60RP	○	○				○	○
USAP - CD60RP - SV100		CD60RP	○			○		○	○
USAP - CD60RP - PV		CD60RP	○				○	○	○

ユニカス工業株式会社

- 本社・工場：〒708-1306 岡山県勝田郡奈義町西原455 TEL. 0868(36)3131(代)
- 福山工場：〒720-0541 広島県福山市金江町金見2871-20 TEL. 084(939)6007(代)
- 営業統轄部：〒550-0012 大阪市西区立売堀2丁目1番9号 日建ビル7F TEL. 06(6535)4871(代)
- 東京営業所：〒135-0064 東京都江東区青海2丁目7番4号 the SOHO 933号室 TEL. 03(6457)1233(代)
- 福岡営業所：〒812-0007 福岡市博多区東比恵3丁目25番5号 TEL. 092(473)5510(代)
- 札幌営業所：〒064-0820 札幌市中央区大通西21丁目2番20号 ルーヴル21 TEL. 011(621)0175(代)
- 仙台営業所：〒983-0024 宮城県仙台市宮城野区鶴巻2丁目3番29号 シティ鶴巻1F TEL. 022(355)5028(代)

地区代理店

<http://www.unikas.co.jp>

・本カタログに記載の各システムのお取扱いに際しては、付属の取扱説明書を熟読の上、ご使用ください。・本カタログの仕様・寸法は、改良のため予告なく変更することがあります。 SHD2017.10



新型オートパイロット
AUTO PILOT SYSTEM

CD-50/60 シリーズ

CD-50
CD-60R
CD-60RP



ユニカス工業株式会社

CD-50

先進機能・フルスペックで新登場!

プロ・バージョン オートパイロット

CD-50 / 60R

■ CD-50/60シリーズ特有の自動モード「本体設定」「コースセッター」

操作部の左側に配置した本体設定ツマミや遠隔コースセッターで目的地方位に合わせて、その方位を設定方位とする本体設定モードに入ります。方位修正や新規目的地に向かう時も本体設定ツマミを回します。

■ 大きくなって視認性がアップした液晶表示部!

表示部に3.5インチ液晶を採用。弊社従来機種と比較しても視認性が向上。設定方位・船首方位・操舵モード・管制器接続状態を判りやすく表示しました。

■ 舵角比/天候/当舵/中立トリム調整はダイヤルツマミで!

オートパイロットの基本性能を司る舵角比・天候・当舵・中立トリムの各調整はアナログ感覚を重視したダイヤルツマミで行います。

■ さらに洗練された警報機能搭載!

自動モード時のコースずれ・NAVIモード時の信号不良・XTEエラー・管制器未接続・FB断線等の充実した警報機能を搭載。

■ GPSコンパス/ジャイロ方位信号対応可!

■ 比例電磁弁仕様にも対応可!

■ 方位信号NMEAセンテンス出力可!

■ 取舵・面舵電磁弁作動ボタン



■ バーグラフ表示

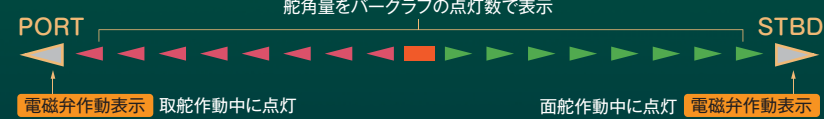

夜間照明



CD-60R



配線/接続口

CD-50



パネル据付タイプリモコン付

CD-60RP



卓上タイプ

CD-60R



操舵スタンドタイプ

UP-CD60R



■ 本体設定ツマミ

「本体設定」モード時にツマミを左右に回すことにより設定方位を増減できます。



■ 方位修正ボタン

方位修正 方位修正 「山たて」モード時の設定方位を方位修正ボタンで増減できます。

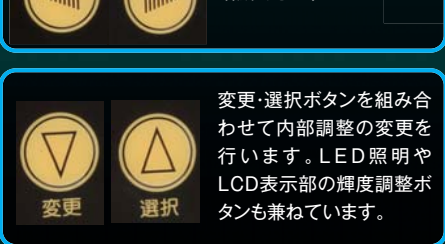

■ 液晶表示器

SET NAVI・本体設定・山たて・コースセッターモード時に目的地方位を表示
HEAD 現在の船首方位を表示



M-GT・GM 手動モード時には接続されている管制器接続ポート名を表示。リモコンモードや自動モードの時には舵センター以外の位置にツマミがある時に表示。

■ NMEA・GYRO受信LED

○ NMEA GPSやジャイロからの信号をハードウェアが受信した場合に点滅します。

■ 警報切断ボタン

強制的にブザーの鳴動を止めます。



■ コントラスト調整ツマミ

LCD表示部の画面の濃淡を調整します。

■ 当舵調整ツマミ

自動モード時の回頭抑制量を調整します。

■ 中立トリム調整ツマミ

舵の中立位置を微調整できます。

■ モード選択スイッチ&モード表示LED

モード選択スイッチを回すとモードを変更できます。選択されたモードのLEDが点灯します。

NAVIモード

目的地 GPSなどの航法援助装置から目的地方位の信号を受け、その方位を設定方位として自動操舵します。

自動モード中の回避操舵は遠隔管制器で、ツマミを中央に戻せば、再び自動モードへ。

本体設定モード

設定方位 本体設定ツマミによる方位を設定方位として自動操舵します。オート中の設定方位は本体設定ツマミで修正します。

自動モード中の回避操舵は遠隔管制器で、ツマミを中央に戻せば、再び自動モードへ。

コースセッターモード

遠隔コースセッターによる方位を設定方位として自動操舵します。オート中の設定方位修正はコースセッターで修正します。

自動モード中の回避操舵は遠隔管制器で、ツマミを中央に戻せば、再び自動モードへ。

山たてモード

設定方位 現在の船首不意を設定方位として自動操舵します。オート中の設定方位修正は方位修正ボタンで。

NAVI中の回避操舵はリモコンで、ツマミを中央に戻せば再びNAVIモードへ。

リモコンモード

遠隔管制器を使って操舵します。

手動モード

手動操舵または ← → を使って操舵します。